

# Industria panificadora Bandas transportadoras y de procesamiento

Habasit – Solutions in motion

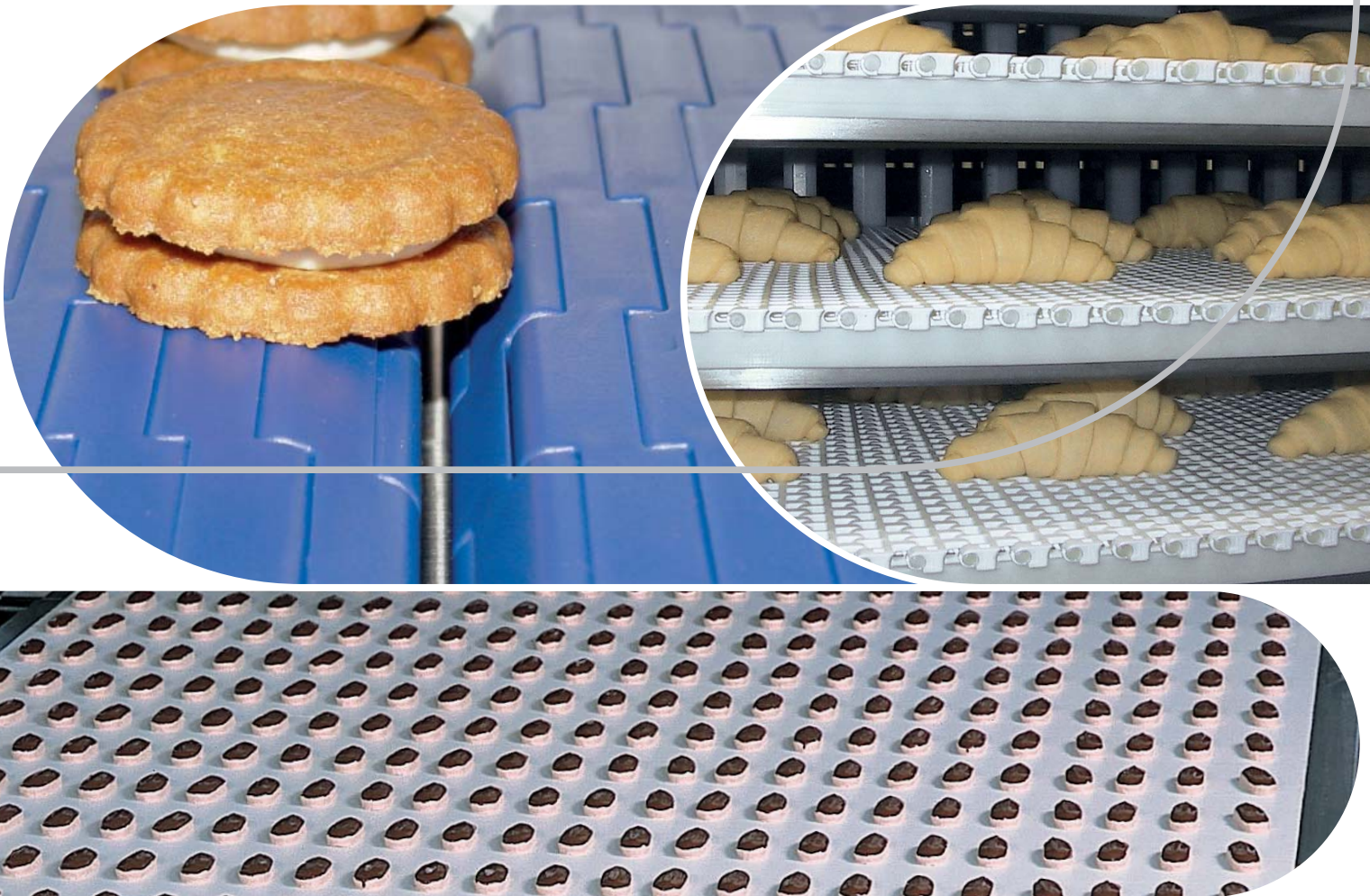

Índice	
Introducción	3
Descripción general del proceso	4-6
Gamas de producto	7
Selección de superficies/estilos de bandas	8
Características y ventajas	9
Tabla de aplicaciones	10-13
Servicios	14
La solución Habasit	15
Contactos	16

### Responsabilidad civil por productos defectuosos, consideraciones sobre la aplicación

Si la selección y aplicación correcta de los productos Habasit no está recomendada por un especialista de ventas autorizado por Habasit, la selección y aplicación de esos productos Habasit, incluido todo lo relativo a la seguridad del producto, será responsabilidad del cliente. Aunque todas las indicaciones / informaciones son recomendaciones dignas de confianza, no se hace en las mismas ningún tipo de afirmación, fianza o garantía en cuanto a la precisión o idoneidad de los productos para aplicaciones particulares. Los datos aquí proporcionados están basados en trabajos de laboratorio con equipamiento de ensayos a pequeña escala, de funcionamiento bajo condiciones estándar y no igualan necesariamente el rendimiento de los productos en uso industrial. Nuevos conocimientos y experiencia pueden conducir a modificaciones y cambios en un plazo corto y sin previo aviso.

COMO LAS CONDICIONES DE USO ESCAPAN AL CONTROL DE HABASIT Y DE SUS COMPAÑÍAS AFILIADAS, NO PODEMOS ASUMIR NINGUNA RESPONSABILIDAD CIVIL ACERCA DE LA IDONEIDAD Y CAPACIDAD PARA PROCESOS INDUSTRIALES DE LOS PRODUCTOS ARRIBA MENCIONADOS. ELLO ES ASIMISMO APLICABLE A LOS RESULTADOS / VOLUMEN DE PRODUCCIÓN / MERCANCÍAS DE ELABORACIÓN DE PROCESOS ASÍ COMO A LOS POSIBLES DEFECTOS, DAÑOS, DAÑOS INDIRECTOS Y CONSECUENCIAS ULTERIORES.



## Innovación es la palabra clave en Habasit

Habasit ha desarrollado un amplio abanico de soluciones que permiten a los clientes elegir el mejor producto para su aplicación.

Todos los desarrollos se han enfocado específicamente en aumentar los niveles de higiene en la industria alimentaria. Habasit ofrece productos que cumplen los principios del análisis de peligros y puntos críticos de control (HACCP) y garantizan una producción de alimentos segura y sin problemas. Asimismo, Habasit ha introducido productos únicos para proporcionar mayor seguridad, tales como las bandas transportadoras **HyGUARD®** y **HabaGUARD®** que contienen aditivos antimicrobianos, las bandas para alimentación Habasit **Cleanline®**, revestidas con una poliolefina modificada, y las bandas **HySAN®**, revestidas de PVC con una elevada resistencia al aceite y a la grasa.

Las bandas de **TPU anti-deshilachado** ofrecen prestaciones especiales, puesto que minimizan la contaminación por fibras gracias a la fabricación especial de su tejido. Como complemento, esta gama ofrece productos revestidos con silicona de alta calidad.

Las bandas extruidas de accionamiento positivo **Habasit Cleandrive™** permiten mejorar tanto el rendimiento como las condiciones higiénicas. Completan la gama productos como las bandas modulares de plástico **HabasitLINK®**, las cadenas de plástico **HabaCHAIN®**, las correas dentadas **HabaSYNC®** y múltiples accesorios, como empujadores, perfiles de sellado de cantos y paredes laterales. Habasit es el único proveedor de bandas que fabrica y ofrece tanto bandas de tejido como bandas modulares de plástico.

## Más de 60 años de experiencia

Gracias a su red global integral, Habasit es capaz de responder a cualquier solicitud con una excelente solución de banda de la más alta calidad, personalizada para satisfacer sus necesidades específicas.

## Enfoque en el procesamiento de productos de panadería y galletas

Ya sea para la manipulación de masa, el enfriamiento de productos horneados, o procesos de moldeo, corte o envasado, Habasit ofrece una completa gama de productos para la industria de procesamiento de productos de panadería, galletas y aperitivos. Esto incluye todo tipo de bandas de tejido y bandas modulares con superficies en diferentes acabados. Habasit es proveedor de bandas espirales especialmente concebidas para fermentación, enfriamiento y congelación. Esto incluye bandas tanto para sistemas nuevos como para reequipamientos.





## Procesamiento de pan de leña

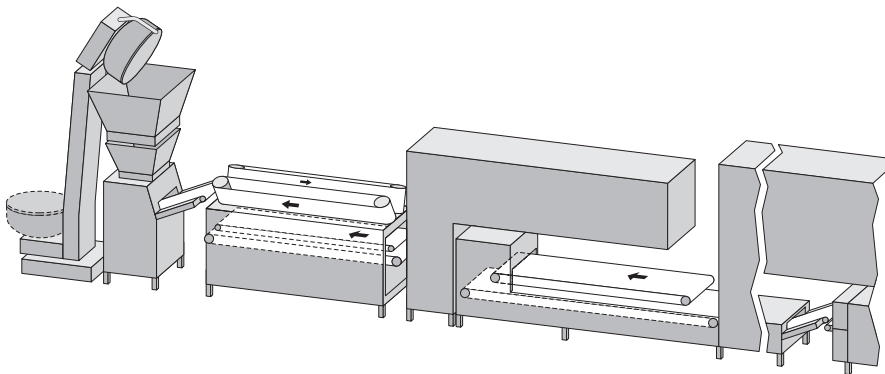

### Aplicaciones de las bandas

- Cargador de masa
- Divisora de masa
- Moldeadora, redondeadora
- Cámara de prefermentación
- Cámara de fermentación final
- Banda de alimentación
- Banda formadora de panes redondos
- Transportador de enfriamiento

## Procesamiento de pan y bollos

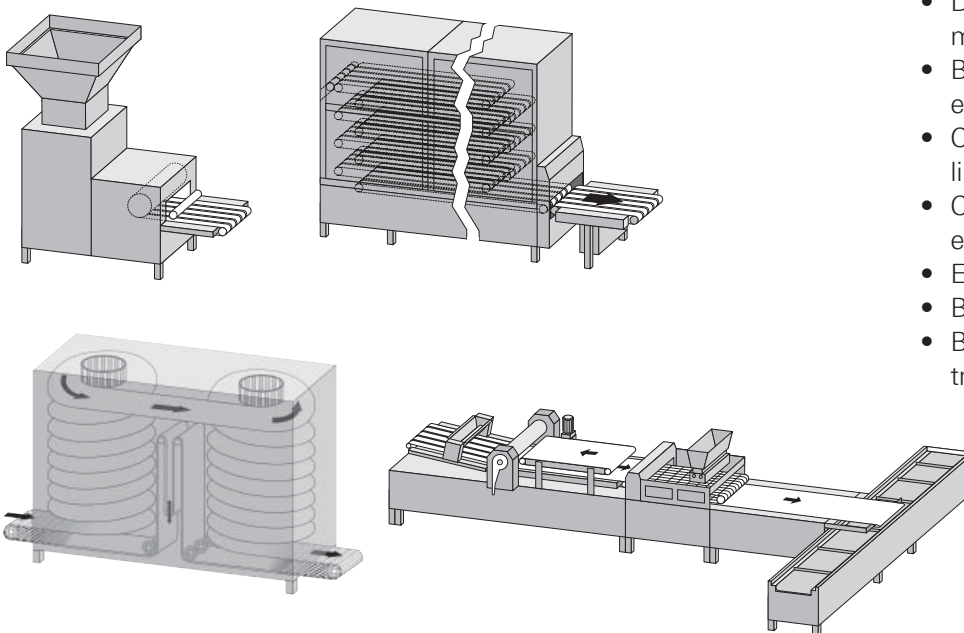

- Divisora/redondeadora de masa
- Banda transportadora esparcidora
- Cámara de fermentación lineal
- Cámara de fermentación espiral
- Estación formadora
- Banda moldeadora
- Banda transportadora de transferencia

## Línea de pan plano

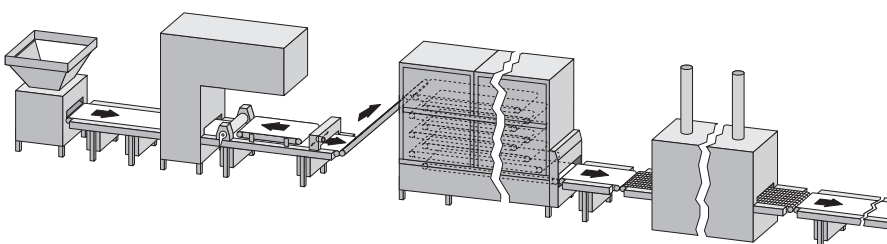

- Divisora de masa
- Cámara de prefermentación
- Cámara de fermentación
- Banda laminadora
- Banda transportadora de transferencia



### Procesamiento de masa de pasta de hojaldre

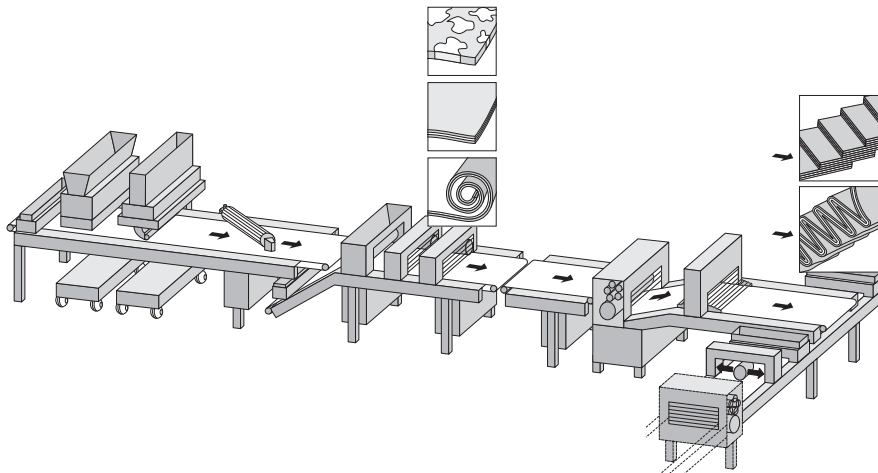

#### Aplicaciones de las bandas

- Laminadora de masa
- Extrusora de recorte
- Rodillo de ondulado
- Guillotina cortadora
- Estación de plegado
- Banda transportadora de masa
- Rodillo de ajuste de grosor
- Rodillo transversal
- Banda transportadora de volteo

### Elaboración de galletas

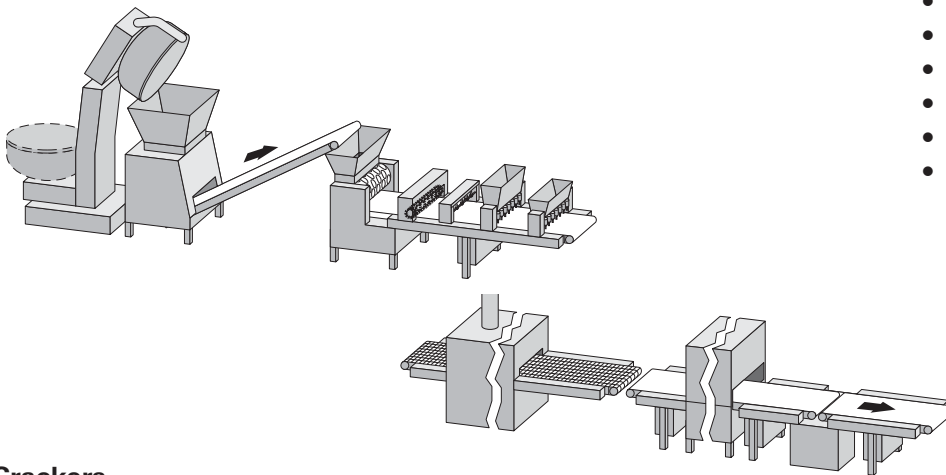

- Alimentador de masa
- Moldeador giratorio
- Banda de alimentación
- Banda funcional
- Banda de enfriamiento
- Banda transportadora de transferencia

### Crackers

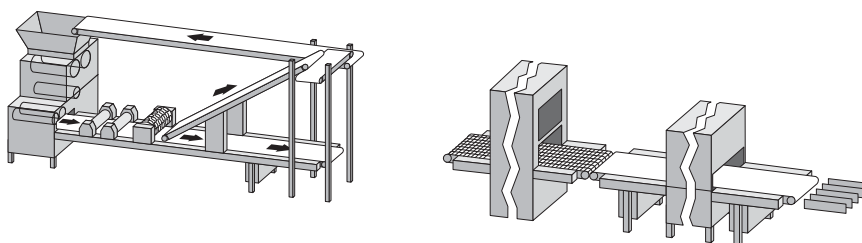

- Laminador de crackers
- Cortador giratorio
- Sistema de recuperación/reprocesamiento de restos
- Sistema de enfriamiento
- Banda transportadora de reprocesamiento

**Observación:** los dibujos son ejemplos esquemáticos de aplicaciones/procesos seleccionados. No tratan de ser exhaustivos. Debido a la complejidad de diversos procesos, requisitos técnicos e influencias externas decisivas (p. ej. naturaleza o propiedad de las mercancías transportadas, velocidad de proceso, pasos de tratamiento/manipulación, temperatura ambiente o de proceso, humedad, productos químicos, aditivos, ingredientes, recetas, etc.) existen múltiples soluciones posibles.



## Aperitivos horneados, salados y de expansión directa

### Aplicaciones de las bandas

- Laminadora de masa
- Dispositivo de plegado
- Banda inclinada
- Banda de transferencia
- Banda de proceso
- Cámara de fermentación
- Banda de transferencia
- Cargador/descargador de bandejas
- Banda esparcidora
- Transportador de enfriamiento

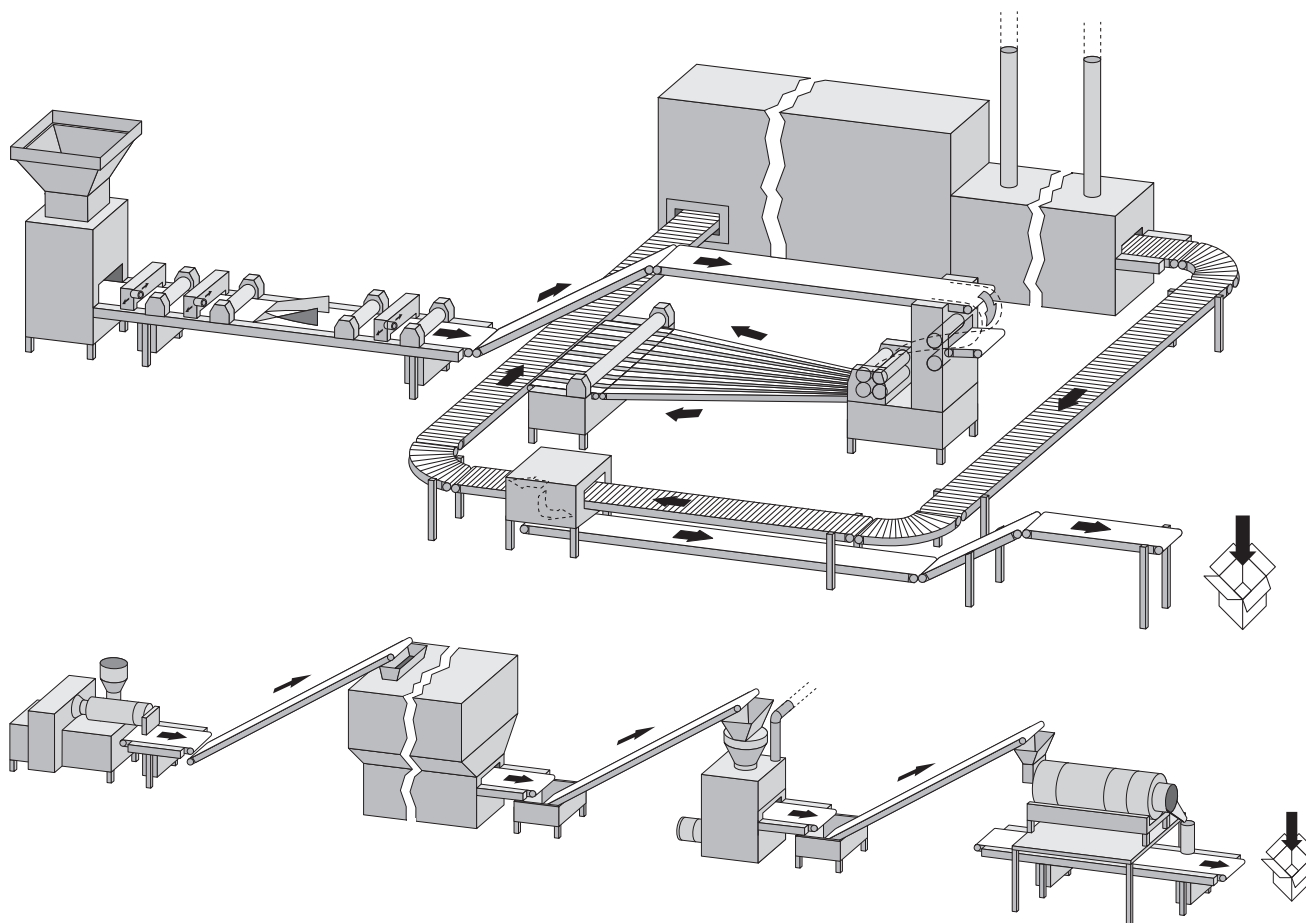

**Observación:** Los dibujos son ejemplos esquemáticos de aplicaciones/procesos seleccionados. No tratan de ser exhaustivos. Debido a la complejidad de diversos procesos, requisitos técnicos e influencias externas decisivas (p. ej. naturaleza o propiedad de las mercancías transportadas, velocidad de proceso, pasos de tratamiento/manipulación, temperatura ambiente o de proceso, humedad, productos químicos, aditivos, ingredientes, recetas, etc.) existen múltiples soluciones posibles.

## La elección idónea

Habasis ha desarrollado una completa gama de soluciones que permiten a los clientes elegir la mejor opción producto para su aplicación específica. Habasis es el único proveedor de bandas que fabrica y ofrece tanto bandas de tejido como bandas modulares de plástico y accesorios

### Bandas transportadoras de tejido/revestidas

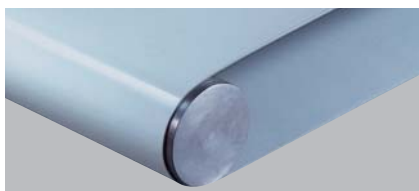

- Superficie de tejido
- Revestidas de TPU
- Revestidas de TPO
- Revestidas de PVC
- Revestidas de silicona
- Bandas no tejidas

### Bandas modulares de plástico HabasisLINK®



- PP (polipropileno)
- PE (polietileno)
- POM/AC (polioximetileno/acetil)
- PA y materiales para altas temperaturas
- Consulte los catálogos 4128 y 4178

### Habasis Cleandrive™

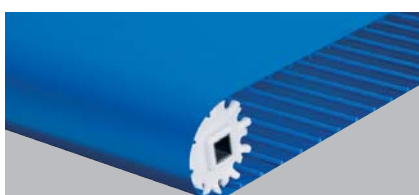

Bandas transportadoras planas y extruidas de accionamiento positivo fabricadas en TPU resistente a la abrasión y la hidrólisis, que pueden combinarse con una amplia gama de accesorios.  
Consulte el catálogo 4238

### Correas dentadas HabaSYNC®



Poliuretano con elemento tensor de acero o aramida.  
Correas con recubrimientos especiales  
Consulte los catálogos 4107, 4246 y 4282

### Cadenas transportadoras y de tablillas HabaCHAIN®



- POM/AC (polioximetileno/acetil)
- PP reforzado con fibra de vidrio
- Materiales especiales
- Consulte el catálogo 4122

### Soluciones especiales

#### HyCLEAN CIP

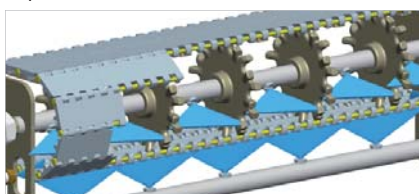

Sistema de limpieza in situ Cleaning-In-Place (CIP) modular y personalizado para una limpieza fiable y eficiente de bandas modulares de plástico (con certificación EHEDG)  
Consulte el catálogo 4317

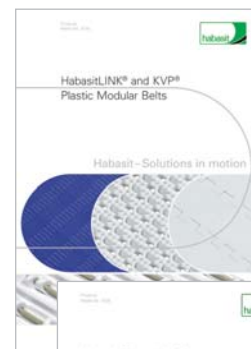

## Superficies de bandas transportadoras de alimentos

La superficie de la banda juega un papel clave en la realización de un proceso específico o una función definida, .Según la estructura de la superficie y las propiedades materiales inherentes, se ofrecen múltiples posibilidades funcionales.A continuación puede ver algunos ejemplos de la gran variedad de estructuras y propiedades de las superficies.

### Bandas con base de tejido



Superficie plana  
(blanco liso)



Superficie plana  
(azul liso)

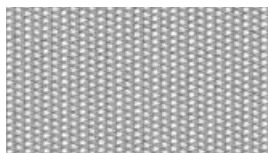

Superficie de tejido

Propiedades de las superficies de banda disponibles

- **Superadhesiva**
- **Adhesiva**
- **Medianamente adhesiva**
- **No adhesiva**



Estructura de perfil de  
diente de sierra



Estructura en nido de  
abeja



Patrón/estructura  
quadrillé (cuadriculada)

### Bandas modulares de plástico



Flat Top 0,5"



Micropitch Flat Top 0,3"



Flush Grid 0,5"



Radius Flush Grid 1"



Diamond Top 1"

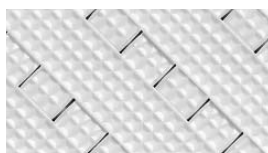

Texture Top 0,5"

### Bandas de accionamiento positivo



Habasit Cleandrive™

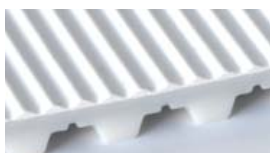





HabaSYNC®



Habiblue

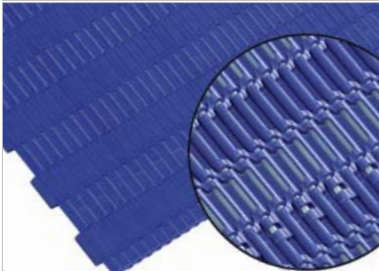

Las soluciones de bandas de Habasit ofrecen una mayor eficiencia en el transporte y procesamiento de productos de panadería industrial.

	<b>Características principales</b>	<b>Ventajas</b>
	<b>Bandas transportadoras de tejido/revestidas</b> <ul style="list-style-type: none"> <li>• Revestimientos resistentes a la temperatura y la abrasión</li> <li>• Fabricación con tejido especializado, p. ej., frayless o no-fray, que no se deshilachan.</li> <li>• Revestimientos específicos para mejores propiedades antiadherentes y mayor resistencia al aceite/grasa</li> </ul>	<ul style="list-style-type: none"> <li>→ Rendimiento fiable y larga vida útil</li> <li>→ Riesgo reducido de contaminación del producto</li> <li>→ Mayor rendimiento de la producción y reducción de los desechos</li> <li>→ Condiciones higiénicas mejoradas</li> </ul>
	<b>Bandas modulares de plástico HabasitLINK®</b> <ul style="list-style-type: none"> <li>• Diseño robusto y superficies especiales para el transporte de productos horneados</li> <li>• Amplia selección de materiales</li> </ul>	<ul style="list-style-type: none"> <li>→ Manejo y transporte fiable del producto</li> <li>→ Buenas propiedades antiadherentes y aumento del rendimiento</li> <li>→ Bandas para temperaturas elevadas, fermentación, enfriamiento, congelación y para sistemas espirales</li> </ul>
	<b>Habasit Cleandrive™</b> <ul style="list-style-type: none"> <li>• Superficie cerrada homogénea</li> <li>• Barras guía continuas sobre el ancho completo</li> <li>• Refuerzo longitudinal</li> <li>• TPU resistente a la abrasión y la hidrólisis</li> </ul>	<ul style="list-style-type: none"> <li>→ Combinación innovadora de superficie homogénea y accionamiento positivo</li> <li>→ Sin huecos ni articulaciones</li> <li>→ Fácil de limpiar</li> <li>→ No se desliza, estabilidad dimensional</li> <li>→ Engranaje fiable de los piñones</li> <li>→ Excelente resistencia química</li> </ul>
	<b>Correas dentadas HabaSYNC®</b> <ul style="list-style-type: none"> <li>• Diseño mejorado y materiales para aplicaciones en mojado o húmedas</li> <li>• Capacidad para aplicar recubrimientos especiales</li> </ul>	<ul style="list-style-type: none"> <li>→ Precisión en el posicionamiento y transporte de los productos</li> <li>→ Superficies fáciles de limpiar</li> <li>→ Excelente resistencia química</li> <li>→ Varios acabados de superficie para tareas específicas</li> </ul>
	<b>Cadenas de plástico HabaCHAIN®</b> <ul style="list-style-type: none"> <li>• Diversos estilos de banda para transporte en curvas y rectas</li> <li>• Materiales resistentes al desgaste y de baja generación de ruido/baja fricción</li> </ul>	<ul style="list-style-type: none"> <li>→ Accionamiento positivo y tensión reducida</li> <li>→ Transporte de productos envasados o bandejas/moldes fiable y versátil</li> </ul>
	<b>Sistema HyCLEAN CIP</b> <ul style="list-style-type: none"> <li>• Funciona con agua a baja presión</li> <li>• Tubo de spray exterior</li> <li>• Barra de spray con boquillas</li> <li>• Boquillas para limpieza de cantos</li> </ul>	<ul style="list-style-type: none"> <li>→ Limpieza rápida y eficiente y consumo reducido de agua</li> <li>→ Limpia toda la cara de transporte de la banda</li> <li>→ Limpia el área articulada y el reverso, cuando las articulaciones están más abiertas</li> <li>→ Limpia los cantos de la banda y especialmente la cabeza de las varillas y el sistema de retención</li> </ul>









**Las soluciones de Habasit se basan en proporcionar servicios integrales a nuestros clientes.**

**Como colaboradores comprometidos con nuestros clientes, nos entregamos a compartir nuestros conocimientos y proporcionar un servicio técnico completo.**



### **Consultoría y soporte técnico**

Habasit ofrece el mejor servicio técnico y de asesoramiento del mercado de bandas transportadoras y correas de transmisión. Todo gira en torno a nuestros clientes. Cada filial tiene a sus propios expertos en bandas y correas. El equipo Habasit está orgulloso de ofrecer los más altos niveles de servicio técnico y productos de primera calidad, apreciados por el mercado global durante más de 60 años.

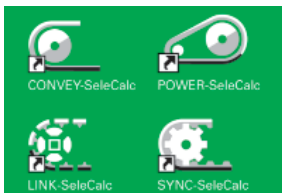

### **Asistencia en la selección y el cálculo de bandas y correas**

Seleccionamos y calculamos la banda o correa más apropiada para su aplicación específica. Con nuestro avanzado programa de selección y cálculo de productos Habasit "SeleCalc" puede hacerlo usted mismo. Para pedirlo gratuitamente, llame a su colaborador Habasit más cercano o póngase en contacto con: [info@habasit.com](mailto:info@habasit.com).



### **Servicios de fabricación, ensamblaje e instalación local para una reacción rápida**

Empalmamos bandas y correas o ensamblamos bandas modulares o cadenas en nuestras propias plantas o bien in situ, directamente en su máquina o sistema. Habasit cuenta con más que 30 empresas afiliadas en todo el mundo, cada una de ellas con sus propios almacenes e instalaciones de fabricación, ensamblaje y servicio técnico. Junto con nuestras oficinas de representación y numerosos distribuidores cualificados podemos reaccionar rápidamente, de forma competente y fiable para satisfacer todas sus demandas.



### **Programas de formación para los clientes**

Habasit ofrece programas de formación y suministra herramientas de apoyo para garantizar el uso óptimo de nuestros productos y prolongar sus ciclos de vida. Los cursos de formación para fabricación, instalación, ensamblaje, mantenimiento y reparación de bandas o correas se imparten en las plantas de Habasit o en sus propias instalaciones.



### **Análisis, inspecciones, control de bandas y correas y propuestas de optimización de procesos**

Organizamos y nos encargamos del mantenimiento de las bandas y correas, inspecciones, análisis y estudios para sus instalaciones. Si lo desea, también colaboramos con usted para desarrollar propuestas de optimización, p. ej. para conseguir un valor añadido de la maquinaria o del rendimiento del proceso.



### **Asistencia de diseño para soluciones personalizadas**

Habasit cree en la cooperación. Nuestro equipo de ingenieros trabajará en estrecha colaboración con los suyos en el desarrollo del diseño, preferentemente desde el inicio del proyecto.

Nosotros lo recomendamos especialmente para los proyectos que incluyen nuevas tecnologías o modificaciones y adaptaciones a gran escala.



### Los clientes vienen primero

En Habasit somos conscientes de que nuestro éxito depende de su éxito. Por esta razón, ofrecemos soluciones y no tan sólo productos, y colaboración, no tan sólo ventas.

Desde su fundación en 1946, Habasit ha hecho cobrar vida esta comprensión de las necesidades del cliente cada día y en cada aplicación.

Por este motivo somos hoy el N° 1 en bandas transportadoras y correas de transmisión.

En todo el mundo.

Aprenda más en [www.habasit.com](http://www.habasit.com)

### Comprometidos con la innovación

Dado que las necesidades de bandas y los retos de nuestros clientes no cesan nunca, dedicamos una porcentaje sustancial de nuestro personal y recursos a la investigación y desarrollo de nuevos productos y soluciones.

### Certificada para la calidad

Ofrecemos los más altos niveles de calidad no sólo en nuestros productos y soluciones sino también en el trabajo diario de nuestros empleados. Habasit AG está certificado según ISO 9001:2008.

### Gama de productos líder en el mundo

Habasit ofrece la selección más amplia de correas, bandas transportadoras y de procesamiento, y productos complementarios en la industria. Nuestra respuesta a cualquier tipo de demanda es, nada más y nada menos que una solución específica y a medida.

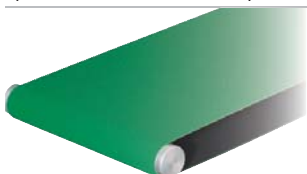

Bandas transportadoras y de procesamiento de tejido  
**HabaFLOW®**



Bandas modulares de plástico  
**HabaLINK®**

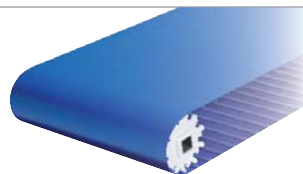

Bandas de accionamiento positivo  
**Habasit CleanDrive™**

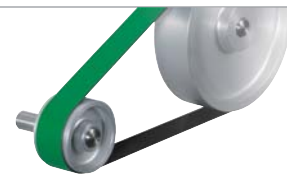

Correas de transmisión  
**HabaDRIVE®**



Correas dentadas  
**HabaSYNC®**



Cadenas (cadenas de tira y flexibles)  
**HabaCHAIN®**

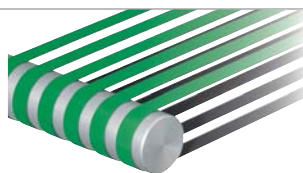

Cintas para máquinas

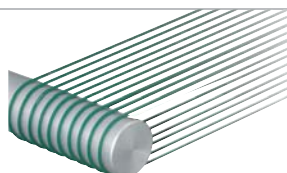

Correas redondas



Correas sin costura

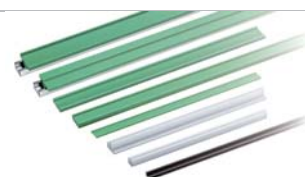

Perfiles, guías, guías de desgaste  
**HabiPLAST®**



Dispositivos de fabricación (dispositivos de empalme)



Motorreductores, motores eléctricos control de movimiento

**Alemania**

Habasisit GmbH  
Eppertshausen  
Tel: +49 6071 969 0  
www.habasisit.de

**Austria**

Habasisit GmbH  
Wien  
Tel: +43 1 690 66  
www.habasisit.at

**Bélgica**

Habasisit Belgium N.V.  
Zaventem  
Tel: +32 27 250 430  
www.habasisit.be

**Canadá**

Habasisit Canada Ltd.  
Oakville  
Tel: +1 905 827 41 31  
www.habasisit.ca

**China**

Habasisit East Asia Ltd.  
Hong Kong  
Tel: +85 221 450 150  
www.habasisit.com.hk

Habasisit (Shanghai) Co. Ltd.

Shanghai  
Tel: +8621 5488 1228  
Tel: +8621 5488 1218  
www.habasisit.com.hk

**España**

Habasisit Hispanica S.A.  
Barberà del Vallès  
Tel: +34 937 191 912  
www.habasisit.es

**Estados Unidos**

Habasisit America  
Conveyor belts, power  
transmission belts, gearmotors  
Suwanee, Georgia  
Tel: +1 800 458 6431  
www.habasisitamerica.com

Habasisit America  
Seamless belts, timing belts  
Middletown, Connecticut  
Tel: +1 860 632 22 11  
www.habasisitamerica.com

**Francia**

Habasisit France S.A.S., Mulhouse  
Tel: +33 389 338 903  
www.habasisit.fr

**India**

Habasisit-lakoka Pvt. Ltd.  
Coimbatore  
Tel: +91 422 262 78 79  
www.habasisitlakoka.com

**Italia**

Habasisit Italiana SpA  
Customer Care:  
Tel: 199 199 333  
Internacional: +39 0438 911 444  
www.habasisit.it

**Japón**

Habasisit Nippon Co. Ltd.  
Yokohama  
Tel: +81 45 476 0371  
www.habasisit.co.jp

**Noruega**

Habasisit Norge A/S, Oslo  
Tel: +47 815 58 458  
www.habasisit.no

**Nueva Zelanda**

Habasisit Australasia Ltd.  
Hornby  
Tel: +64 3348 5600  
www.habasisit.co.nz

**Países Bajos**

Habasisit Netherlands BV  
Nijkerk  
Tel: +31 332 472 030  
www.habasisit.nl

**Polonia**

Habasisit Polska Sp. zo.o.  
Dąbrowa Górnicza,  
Tel: +48 32639 02 40  
www.habasisit.pl

**Reino Unido e Irlanda**

Habasisit (UK) Ltd.  
Siltden  
Tel: +44 844 835 9555  
www.habasisit.co.uk

**Rusia**

OOO Habasisit Ltd.  
St. Petersburg  
Tel: +7 812 600 40 80  
www.habasisit.ru

**Singapur**

Habasisit Far East Pte. Ltd.  
Singapore  
Tel: +65 686 255 66  
www.habasisit.com.sg

**Suecia**

Habasisit AB,  
Hindas  
Tel: +46 30 122 600  
www.habasisit.se

**Suiza**

Habasisit GmbH  
Reinach  
Tel: +41 61 577 51 00  
www.habasisit.ch

**Taiwan**

Habasisit Rossi (Taiwan) Ltd.  
Taipei Hsien  
Tel: +886 2 2267 0538  
www.habasisit.com.tw

**Turquía**

Habasisit Kayis San. Ve Tic. Ltd. Sti.  
Yenibosna-Bahcelievler-Istanbul  
Tel: +90 212 654 94 04  
www.habasisit.com.tr

**Ucrania**

Habasisit Ukraina  
Vinnica  
Tel: +38 0432 58 47 35  
www.habasisit.ua

**Rossi** es uno de los mayores fabricantes de reductores, motorreductores, motores eléctricos normales y con freno y variadores electrónicos de velocidad en Europa y es una empresa del Grupo Habasisit.

**Rossi S.p.A.**

Via Emilia Ovest 915/A  
41123 Modena – Italia  
Teléfono: +39 059 33 02 88  
www.rossi-group.com  
info@rossi-group.com

**Headquarters**

Habasisit AG  
Römerstrasse 1  
CH-4153 Reinach, Switzerland  
Phone +41 61 715 15 15  
Fax +41 61 715 15 55  
E-mail info@habasisit.com  
www.habasisit.com

Registered trademarks  
Copyright Habasisit AG  
Subject to alterations  
Printed in Switzerland  
Publication data:  
2005BRO.FOD-es0912HQR