

# Industria cárnica y avícola

## Bandas de transporte y de procesamiento

Habasit– Solutions in motion



## Innovación y mejora de los procesos

La producción industrial alimentaria, especialmente el delicado procesamiento de la carne, requiere una tecnología avanzada y un equipamiento capaz de lidiar con los mayores retos actuales: procesos y rendimiento optimizados; conformidad con los últimos diseños higiénicos; al igual que una eficiente limpieza y utilización de las máquinas. Y todo con el objetivo último de proporcionar alimentos seguros a un precio razonable. Las cintas transportadoras desarrollan un papel muy importante en todos estos aspectos, ya que están en contacto directo con la comida sin empacar durante la mayor parte del proceso de fabricación.

Con esto en mente, Habasit ha desarrollado una amplia gama de cintas transportadoras y de procesamiento que permiten a los clientes elegir la mejor solución para cada aplicación. Las soluciones de Habasit cumplen con toda la legislación aplicada a la manipulación de alimentos (FDA y UE) y, además, varios productos cumplen los requisitos del NSF  y del USDA Meat & Poultry.

Considerando los principios del diseño higiénico

Índice	
Estándares de sanidad del mañana a día de hoy.	2
Enfoque industrial	3
Descripción general del proceso – carne	4–5
Descripción general del proceso – carne de ave	6–7
Gamas de productos	8–9
Superficies / tipos de bandas	10–11
Tabla de aplicaciones	12–13
Red de servicios en todo el mundo	14
La solución Habasit	15
Contactos	16

para las bandas transportadoras y de procesamiento de comida como nuestra prioridad principal, los productos Habasit siguen el concepto de HACCP (Sistema de análisis de peligros y de puntos críticos de control) y de producción alimentaria segura lo que significa simplemente que proporcionamos a día de hoy los estándares de sanidad del mañana.

Con el enfoque en el procesamiento de carne y aves, Habasit ha introducido soluciones únicas que proporcionan mejoras sustanciales en los procesos. Las recientes innovaciones incluyen:

- **Habasit Cleandrive™** – características probadas combinadas en una nueva categoría de bandas
- La familia de productos **HyCLEAN** – la última innovación en bandas modulares de plástico **HabasitLINK®**, que incluye un sistema único LIS (Limpieza in situ) para una limpieza eficiente de bandas modulares de plástico
- Bandas resistentes al aceite y la grasa **HySAN®** revestidas de **PVC**
- Bandas antimicrobianas que proporcionan una protección adicional contra los microorganismos
- Nueva **correa dentada HabaSYNC®** con revestimientos especiales.

Habasit es el único proveedor de bandas que fabrica y proporciona paquetes completos de diferentes categorías de bandas, además de accesorios como tacos, sellado de cantos, paredes laterales corrugadas, guardas laterales de plástico y perfiles guía para todos los productos de nuestra gama.

## Responsabilidad civil por productos defectuosos, consideraciones sobre la aplicación

Si la selección y aplicación correcta de los productos Habasit no está recomendada por un especialista de ventas autorizado por Habasit, la selección y aplicación de esos productos Habasit, incluido todo lo relativo a la seguridad del producto, será responsabilidad del cliente. Todas las indicaciones / información son recomendaciones y se cree que son fiables, pero no se representa ni garantiza de ningún modo su precisión y adecuación para aplicaciones concretas. Los datos aquí proporcionados se basan en trabajo de laboratorio con equipamiento de prueba a pequeña escala, ejecutándose en condiciones estándar y no se ajustan necesariamente al rendimiento del producto en uso industrial. Nuevos conocimientos y experiencia pueden conducir a modificaciones y cambios en un plazo corto y sin previo aviso. COMO LAS CONDICIONES DE USO ESCAPAN AL CONTROL DE HABASIT Y DE SUS COMPAÑÍAS AFILIADAS, NO PODEMOS ASUMIR NINGUNA RESPONSABILIDAD CIVIL ACERCA DE LA IDONEIDAD Y CAPACIDAD PARA PROCESOS INDUSTRIALES DE LOS PRODUCTOS ARRIBA MENCIONADOS. ELLO ES ASIMISMO APLICABLE A LOS RESULTADOS / VOLUMEN DE PRODUCCIÓN / MERCANCÍAS DE ELABORACIÓN DE PROCESOS ASÍ COMO A LOS POSIBLES DEFECTOS, DAÑOS, DAÑOS INDIRECTOS Y CONSECUENCIAS ULTERIORES.

## **Enfoque en el procesamiento de carnes y aves**

Ya sea para cortar, deshuesar, clasificar, sazonar, aderezar, empanar, freír, refrigerar, pesar, filetear, porcionar, retractilar, etiquetar o empaquetar, Habasit le ofrece una completa gama de soluciones de bandas para todos los procesos de producción de la industria cárnica y avícola.

## **Le damos soporte para sus procesos de fabricación**

Los productos Habasit le asisten en cada etapa de la manufactura de carne y aves. Las bandas transportadoras y de procesamiento de alimentos de Habasit se utilizan en:

- **Matanza**
- **Procesamiento primario**
- **Procesamiento adicional**
- **Fabricación de salchichas**
- **Empaquetado**

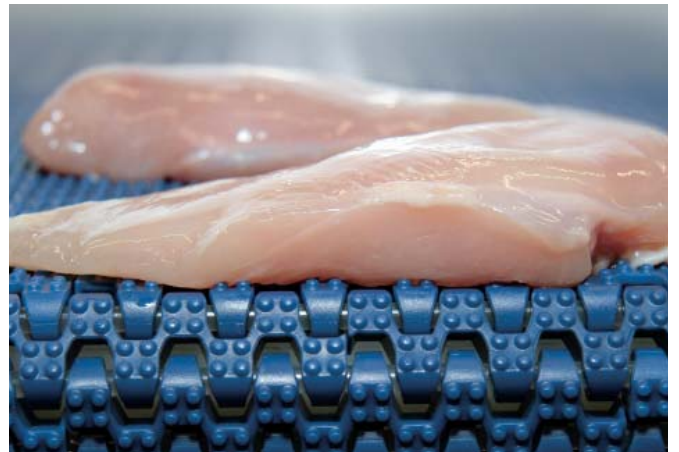





## Matanza

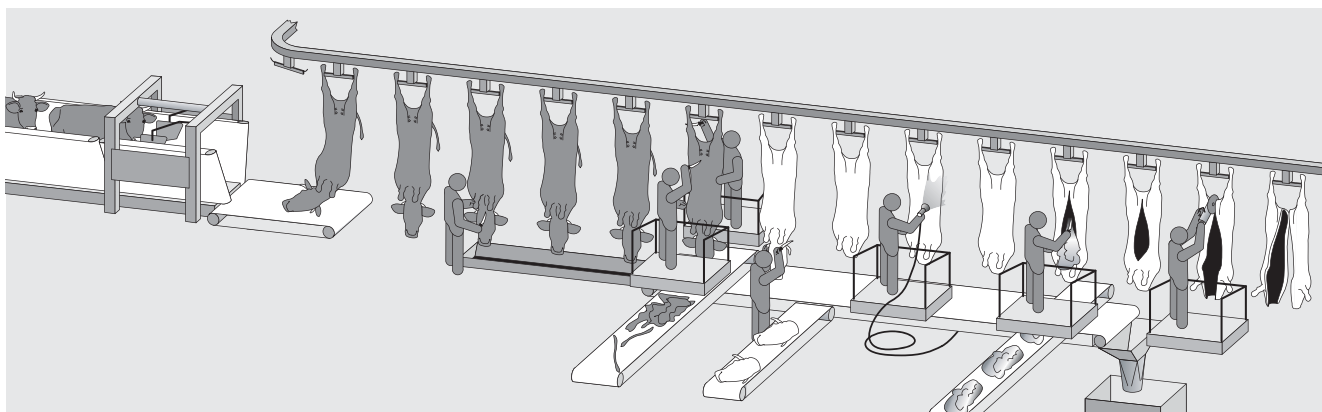

## Procesamiento primario

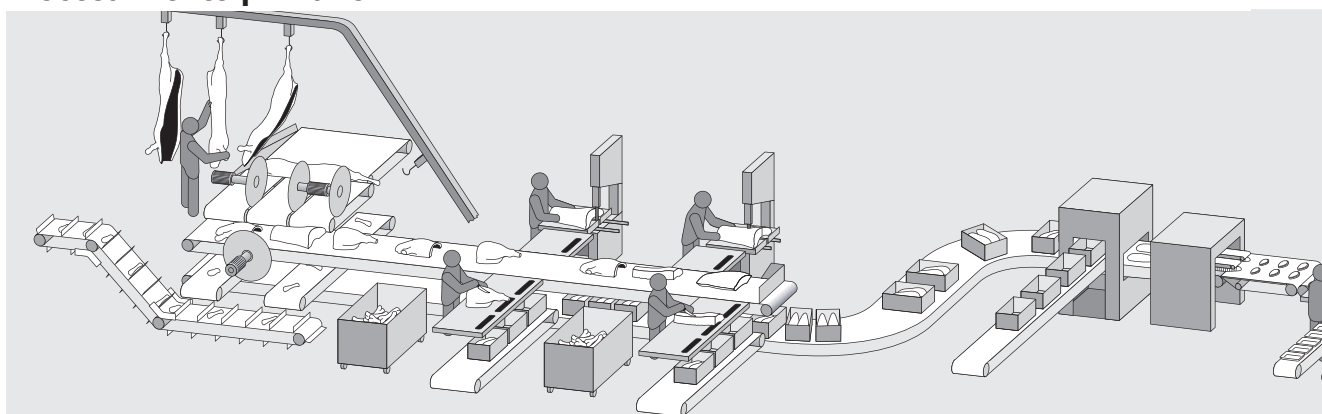

## Procesamiento adicional • Empaquetado

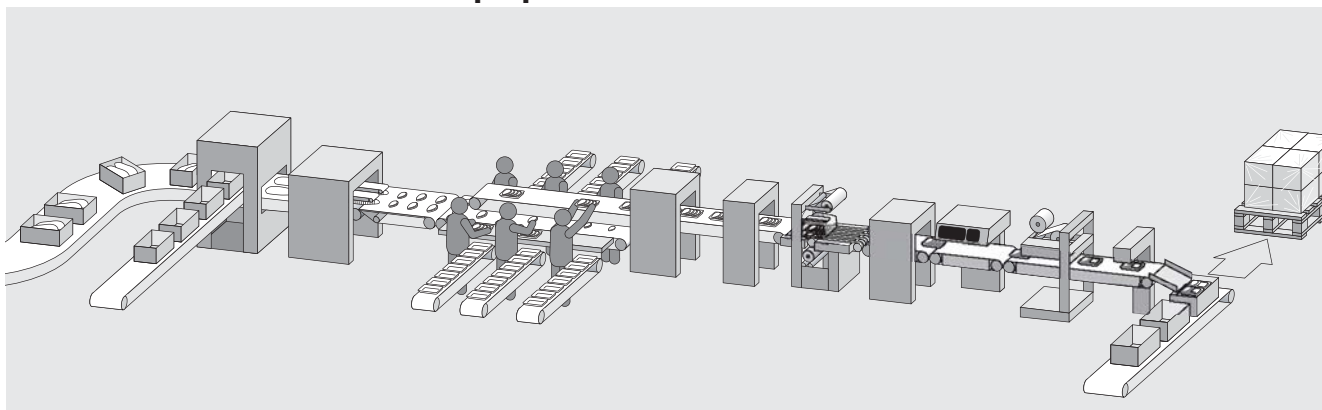



### Fabricación de salchichas

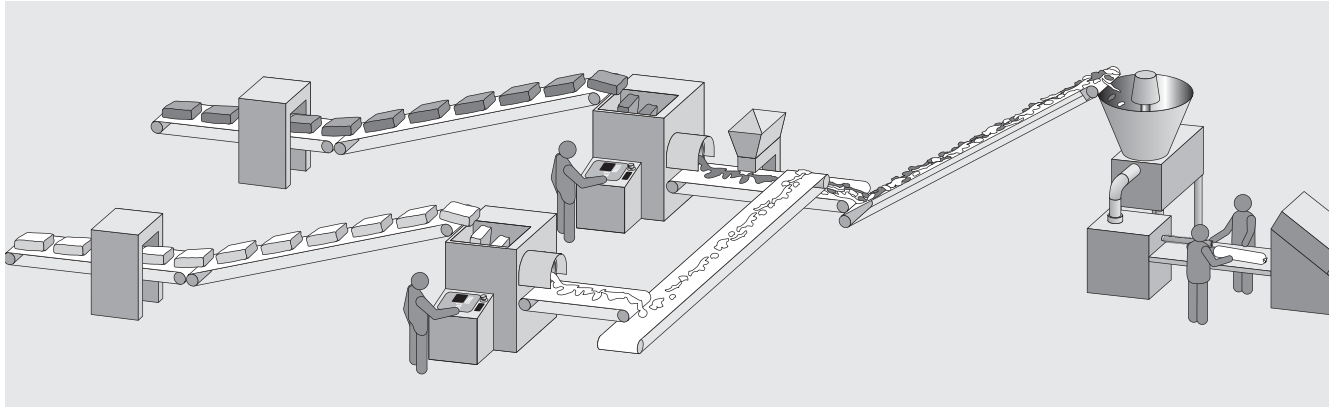

### Empaquetado

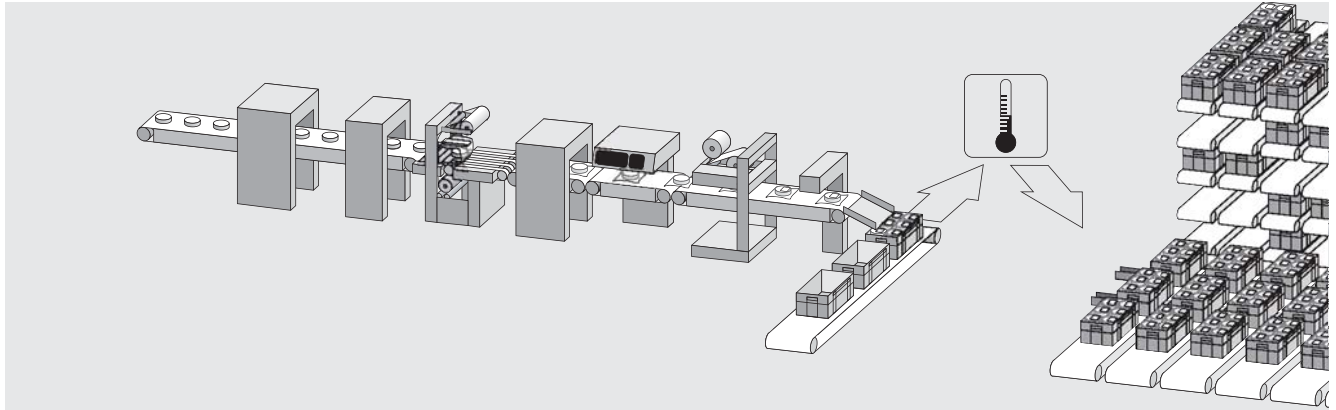

### Manipulación de cajas y cajones

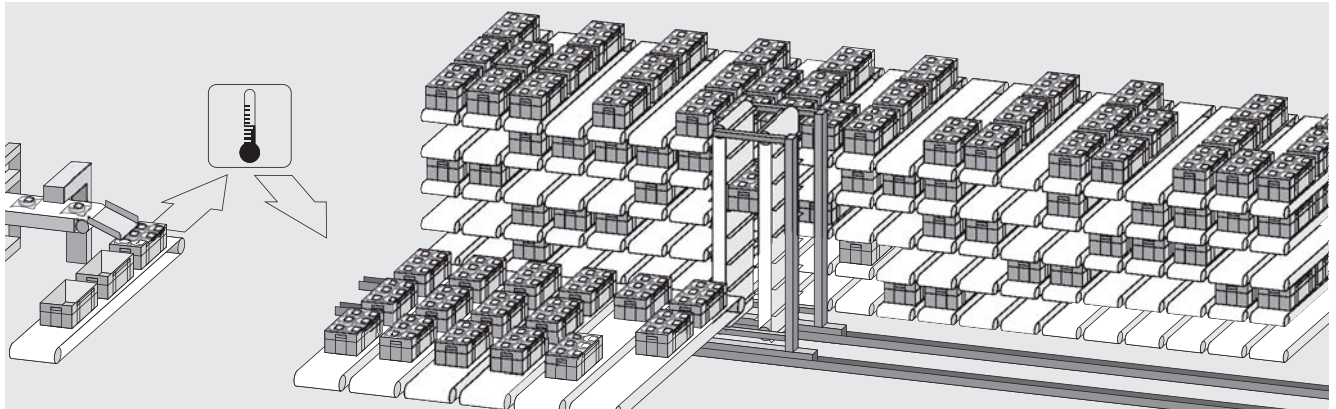



## Matanza • Procesamiento primario

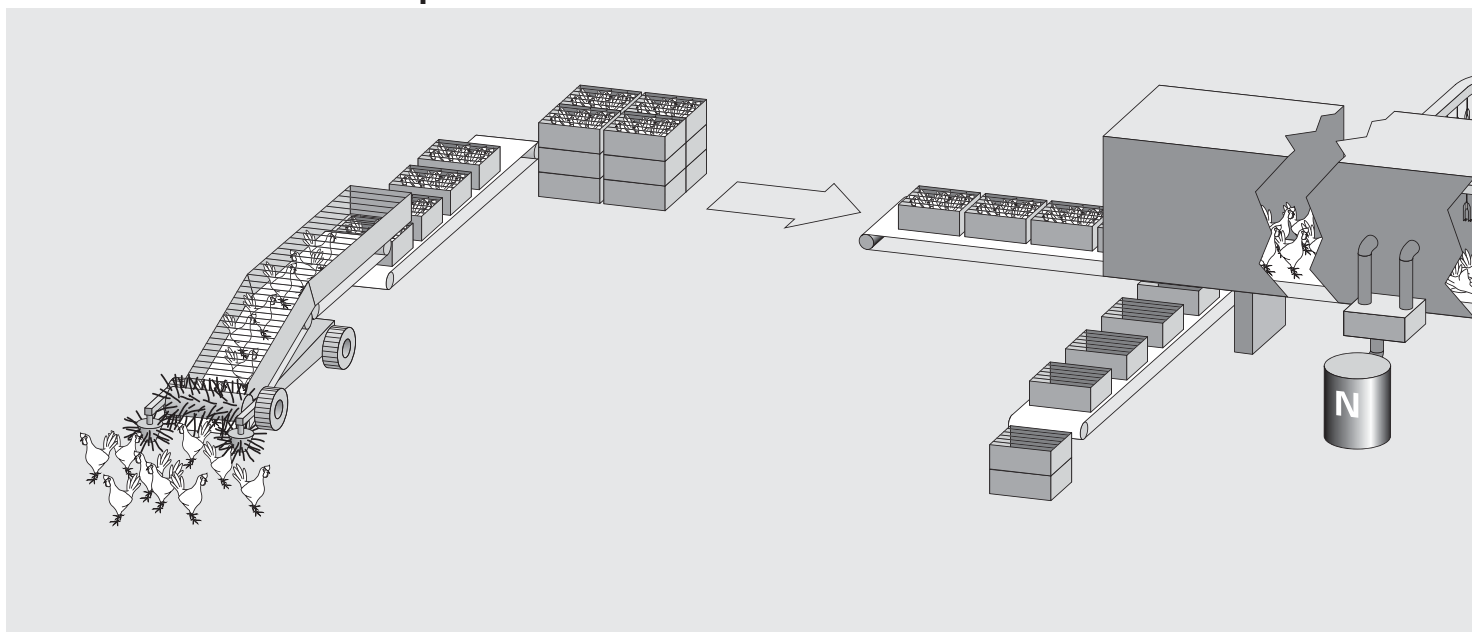

## Procesamiento adicional • Empaquetado

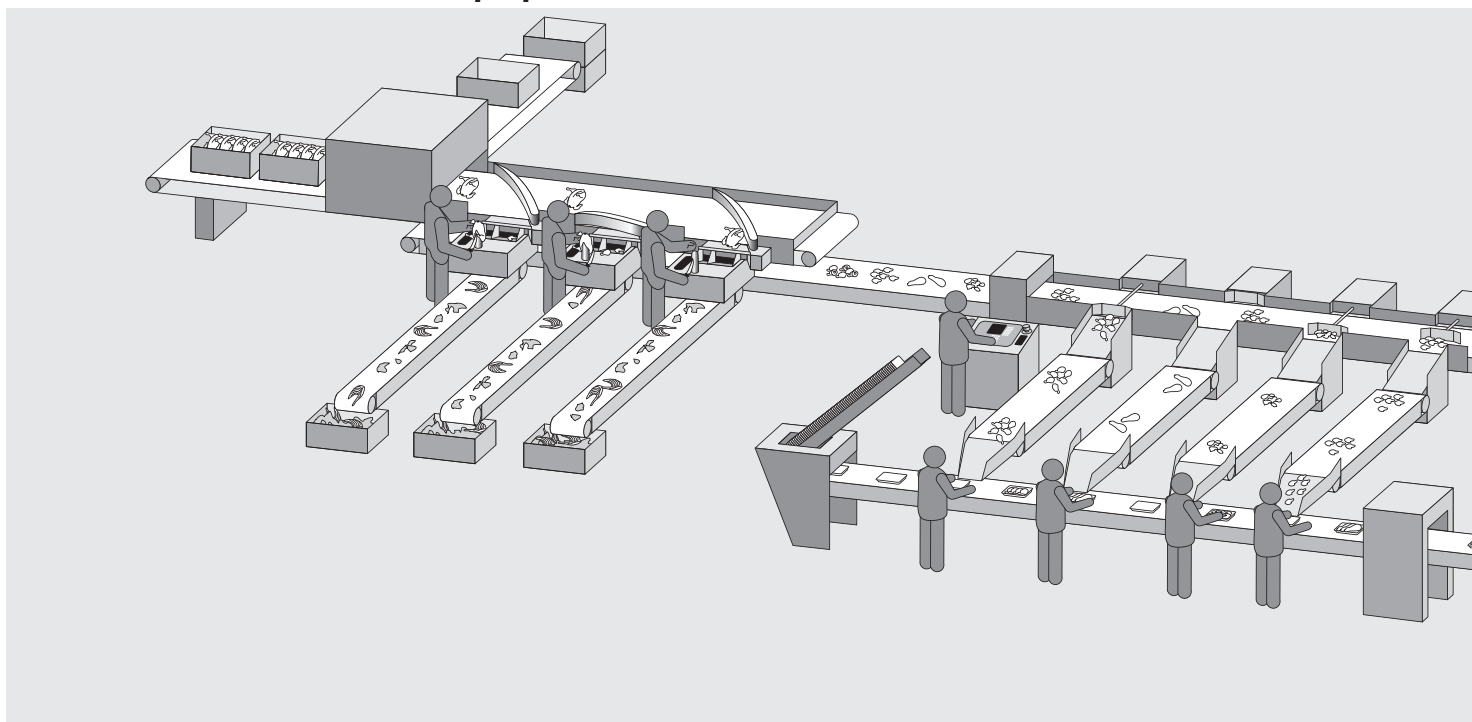



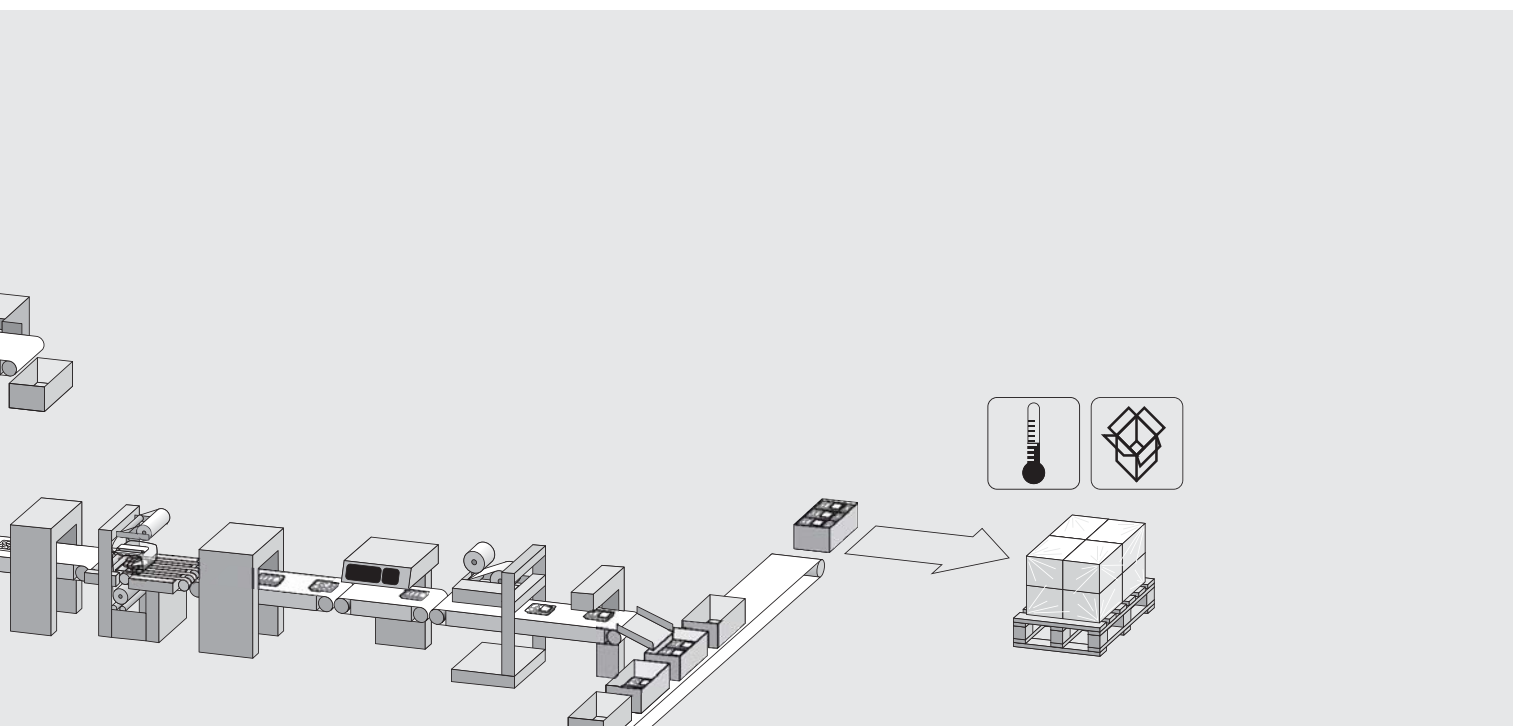
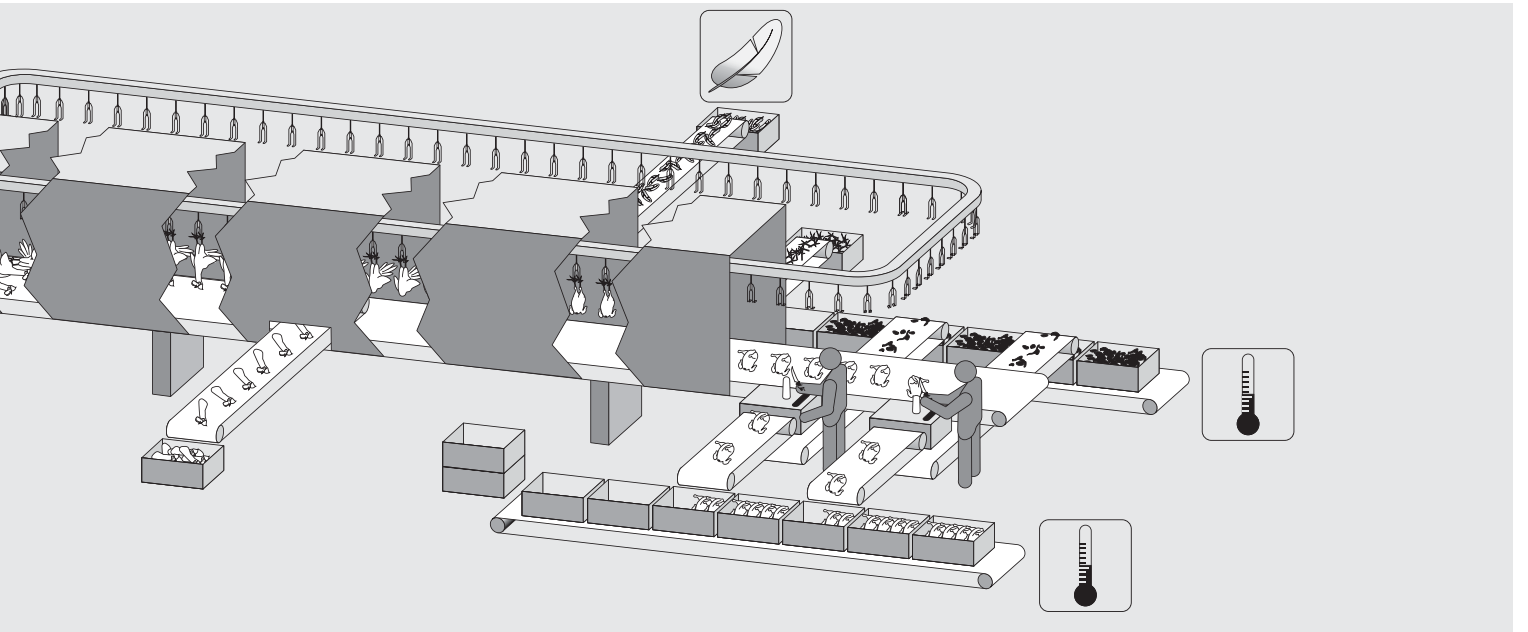
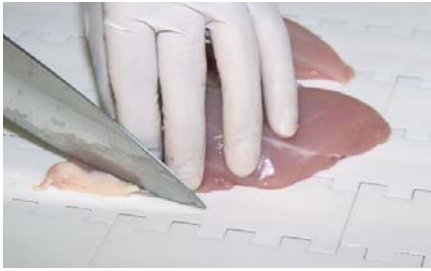

Habasis ofrece una amplia variedad de soluciones que permiten a los clientes elegir la banda ideal para su aplicación específica de procesamiento de carne.

## Bandas modulares de plástico HabasitLINK®

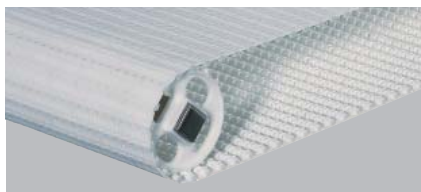

PP (Polipropileno)  
PE (Polietileno)  
PA (Poliamida)  
POM (Polioximetileno)  
y varios materiales y accesorios especiales.

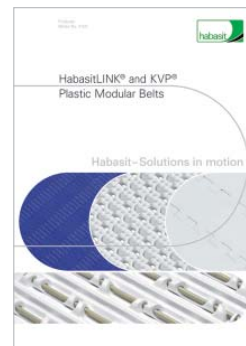

## Bandas transportadoras de tejido/revestidas



Bandas revestidas de PVC  
Bandas revestidas de TPU  
Bandas revestidas de TPO  
Revestimientos especiales (p.ej. antimicrobiano) y una amplia gama de accesorios para las bandas.



## Habasit Cleandrive™

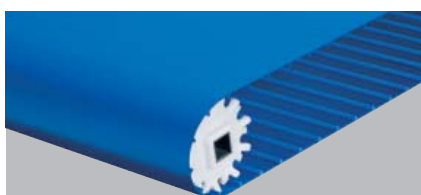

Bandas transportadoras extruidas de accionamiento positivo fabricadas en TPU resistente a la abrasión y la hidrólisis, que pueden combinarse con una amplia gama de accesorios.

## Correas dentadas HabaSYNC®



TPU resistente a la abrasión y la hidrólisis con varios revestimientos especiales y acabados superficiales para aplicaciones específicas del procesamiento y empaquetado.



## Soluciones especiales

### HyCLEAN CIP

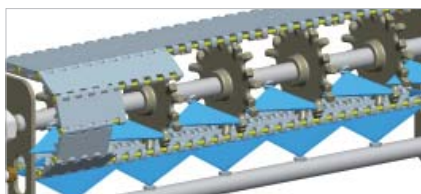

Un sistema modular y personalizado de limpieza in situ para una limpieza fiable y eficiente de las bandas modulares de plástico.



### Motorreductores













Para entornos y aplicaciones corrosivos y asépticos.

Consulte los catálogos y folletos de Habasis:  
4128, 4196, 4228, 4238,  
4269, 4275  
y el catálogo de Rossi:  
2003



Las bandas Habasit ofrecen una eficiencia mejorada en el transporte y procesamiento de carnes, y están diseñadas para ofrecer los estándares de mañana a día de hoy.

	<b>Características principales</b>	<b>Ventajas para usted:</b>
	<p>Bandas modulares de plástico HabasitLINK®</p> <ul style="list-style-type: none"> <li>• Bisagras abiertas dinámicas y agujeros oblongos</li> <li>• Varios tipos de bandas abiertas y cerradas y grabados</li> <li>• Familia de productos HyCLEAN única ,con diseño patentado</li> </ul>	<ul style="list-style-type: none"> <li>→ Facilita la limpieza y liberación de residuos</li> <li>→ Fiabilidad para el corte, manejo, deshuesado, refrigerado, congelado y drenado del producto</li> <li>→ Hasta un 85% de acceso a la varilla y un 100% de accesibilidad a la articulación facilitan una mejor limpieza</li> </ul>
	<p>Bandas transportadoras de tejido/ revestidas</p> <ul style="list-style-type: none"> <li>• Revestimientos resistentes a la abrasión y la hidrólisis</li> <li>• Revestimientos antimicrobianos</li> <li>• PVC resistente al aceite y la grasa</li> <li>• Diferentes grabados en la superficie</li> <li>• Accesorios y sellado de cantos</li> </ul>	<ul style="list-style-type: none"> <li>→ Rendimiento fiable y larga vida útil</li> <li>→ Protección adicional contra el crecimiento de microorganismos</li> <li>→ Vida útil más larga en condiciones húmedas o en contacto con aceite y grasas</li> <li>→ Excelente resistencia química</li> </ul>
	<p>Habasit Cleandrive™ combina</p> <ul style="list-style-type: none"> <li>• Superficie cerrada homogénea</li> <li>• Barras guía continuas sobre el ancho completo de la banda</li> <li>• Refuerzo longitudinal</li> <li>• TPU Resistente a la abrasión y a la hidrólisis</li> </ul>	<ul style="list-style-type: none"> <li>→ Sin huecos ni articulaciones</li> <li>→ Fácil de limpiar</li> <li>→ No se desliza, estabilidad dimensional</li> <li>→ Engranaje fiable de los piñones</li> <li>→ Excelente resistencia química</li> </ul>
	<p>Correas dentadas HabaSYNC® con</p> <ul style="list-style-type: none"> <li>• Diseño mejorado y materiales para aplicaciones en mojado o húmedas</li> <li>• Capacidad para aplicar revestimientos especiales</li> </ul>	<ul style="list-style-type: none"> <li>→ Precisión en el posicionamiento y transporte de productos</li> <li>→ Superficies fáciles de limpiar</li> <li>→ Excelente resistencia química</li> <li>→ Varios acabados de superficies para tareas específicas</li> </ul>
	<p>Sistema HyCLEAN LIS (limpieza in-situ) con</p> <ul style="list-style-type: none"> <li>• Tubo de spray exterior</li> <li>• Barra de spray con boquillas</li> <li>• Boquillas para limpieza de cantos</li> </ul>	<ul style="list-style-type: none"> <li>→ Limpia toda la cara de transporte</li> <li>→ Limpia el área articulada y el reverso, cuando las articulaciones están más abiertas</li> <li>→ Limpia los cantos de la banda y especialmente la cabeza de las varillas y el sistema de retención</li> <li>→ Limpieza rápida y eficiente y consumo reducido de agua</li> </ul>
	<p>Motorreductores HyCLEAN</p> <ul style="list-style-type: none"> <li>• Disponibles en dos paquetes diferentes de protección de superficies</li> <li>• Motor estándar con protección de superficie</li> <li>• Motor de acero inoxidable sin aletas</li> </ul>	<ul style="list-style-type: none"> <li>→ Excelente resistencia química</li> <li>→ Superficies altamente protegidas</li> <li>→ Diseño mejorado para una limpieza y saneamiento rápidos y eficientes</li> </ul>

<b>Bandas modulares de plástico</b>	<b>Características principales</b>	<b>Ventajas para usted:</b>
 <p><b>Flat Top 2" (M5060)</b></p>	<ul style="list-style-type: none"> <li>• Módulos de 24" de ancho disponibles</li> <li>• Articulación abierta dinámica</li> <li>• Robusto diseño de las articulaciones</li> <li>• Amplia gama de accesorios</li> <li>• Diseño aprobado por la NSF </li> </ul>	<ul style="list-style-type: none"> <li>→ Menos suciedad y desperdicios</li> <li>→ Robusto y con un rendimiento fiable</li> <li>→ Menos roturas de articulaciones</li> <li>→ No atrapa la suciedad, fácil de limpiar</li> <li>→ Periodos de inactividad reducidos</li> </ul>
 <p><b>Cone Top 2" (M5013)</b></p>	<ul style="list-style-type: none"> <li>• Plancha sólida con estructura Cone top</li> <li>• Articulación abierta dinámica</li> <li>• Robusto diseño de las articulaciones</li> </ul>	<ul style="list-style-type: none"> <li>→ Liberación sencilla = suciedad y desperdicios ilimitados</li> <li>→ Robusto y con un rendimiento fiable</li> <li>→ Buen agarre y posicionamiento de producto exacto</li> </ul>
 <p><b>HyCLEAN Flat Top 2" (M5065)</b></p>	<ul style="list-style-type: none"> <li>• Módulos de 24" de ancho</li> <li>• Articulación abierta dinámica extra ancha (Paso de 6")</li> <li>• 85% de exposición de la varillas</li> <li>• Diseño aprobado por la NSF </li> </ul>	<ul style="list-style-type: none"> <li>→ Articulaciones más anchas y menos bisagras</li> <li>→ Menos trampas para residuos de comida</li> <li>→ Facilita la limpieza del reverso de la banda y de la bisagra de la varilla</li> </ul>
 <p><b>Nub Top 2" (M5064)</b></p>	<ul style="list-style-type: none"> <li>• Articulación abierta dinámica</li> <li>• Estructura de superficie Nub top</li> </ul>	<ul style="list-style-type: none"> <li>→ Diseñado para una limpieza sencilla</li> <li>→ Superficie de contacto reducida = liberación más sencilla</li> <li>→ Menos desperdicios e incremento del rendimiento</li> </ul>
 <p><b>Flat Top 1" (M2510)</b></p>	<ul style="list-style-type: none"> <li>• Articulación abierta dinámica</li> <li>• Diseño aprobado NSF </li> <li>• Estructura Nub top disponible</li> </ul>	<ul style="list-style-type: none"> <li>→ Fácil de limpiar</li> <li>→ Superficie de contacto reducida y mejor liberación de productos con superficie estructurada</li> <li>→ Menos desperdicios e incremento del rendimiento</li> </ul>
 <p><b>Flush Grid 1" (M2533)</b></p>	<ul style="list-style-type: none"> <li>• 35% de área abierta</li> <li>• Diseño de articulación abierta</li> </ul>	<ul style="list-style-type: none"> <li>→ Ideal para la refrigeración y el drenado</li> <li>→ Fácil de limpiar</li> </ul>
 <p><b>Radius Flush Grid 1" (M2540)</b></p>	<ul style="list-style-type: none"> <li>• 35% de área abierta</li> <li>• Indicado para aplicaciones en rectas y curvas</li> </ul>	<ul style="list-style-type: none"> <li>→ Excelentes propiedades de refrigeración y drenaje</li> <li>→ Fácil de limpiar</li> </ul>
 <p><b>Flat Top 0.5" (M1220)</b></p>	<ul style="list-style-type: none"> <li>• Diseño de articulación abierta</li> <li>• Paso pequeño</li> </ul>	<ul style="list-style-type: none"> <li>→ Manipulación suave y segura de productos pequeños</li> <li>→ Transferencias entre dos transportadores</li> </ul>
 <p><b>Micropitch (M0870)</b></p>	<ul style="list-style-type: none"> <li>• Articulación abierta dinámica</li> <li>• El paso más pequeño con varilla tecnología (0.3")</li> </ul>	<ul style="list-style-type: none"> <li>→ Fácil de limpiar</li> <li>→ La transferencia más pequeña entre dos transportadores</li> <li>→ Diámetro de cuchilla 7 mm</li> </ul>

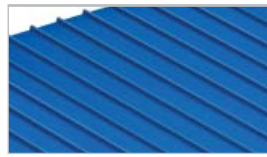
**Habasit Cleandrive™****Características principales****Ventajas para usted:****Cleandrive®**

- Bandas extruidas de accionamiento positivo
- Reforzadas con filamentos de alta tecnología
- TPU resistente a la hidrólisis
- Diseño aprobado por la NSF 

- Guiado fiable y diseño higiénico
- Sin deslizamientos, ni elongaciones
- Menos residuos y fácil de limpiar
- Rendimiento fiable, incluso en entornos mojados/húmedos con limpieza frecuente

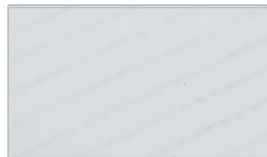
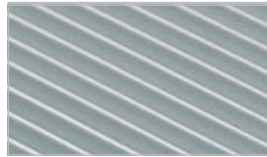
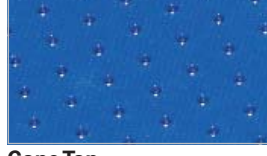
**Bandas transportadoras de tejido revestido****Blanco liso****Azul liso****Diente de sierra****Herringbone  
(en forma de espina)****Cone Top**

- Las bandas Habasit de TPU cuentan con una resistencia excelente a la abrasión y los productos químicos
- Grados especiales de materiales
  - Niveles de resistencia a la hidrólisis y bandas con aditivos antimicrobianos disponibles
  - Revestimientos adhesivos y no adhesivos
- Diferentes colores y estructuras de superficie
- Posibilidad de revestir el reverso y sellar los bordes
- Diseño aprobado por la NSF 
- Recubrimientos de PVC de alto rendimiento para aplicaciones con grasas y aceites
- Revestimientos de TPU con una excelente resistencia química

- Rendimiento fiable y larga vida útil
- Ideal para entornos mojados y húmedos con una limpieza frecuente
- Revestimientos antimicrobianos que proporcionan un obstáculo adicional contra el crecimiento de microorganismos, especialmente en cortes, grietas y áreas que son inaccesibles para la limpieza
- Diseño higiénico que permite un procesamiento fiable de los alimentos
- Banda con un diseño altamente higiénico con cantos sellados y recubrimiento del lado inferior
- Sin grietas ni fragilidad superficial
- Ideal para una limpieza frecuente
- Gama extensa de productos, perfiles y accesorios para tareas y aplicaciones específicas

**Correas redondas****Habiblue**

- Correas redondas extruidas, fabricadas en TPU resistente a la hidrólisis en varios diámetros

- Adecuadas para transportar jamón en lonchas o salchichas
- Estabilidad dimensional incluso en entornos grasientos y húmedos

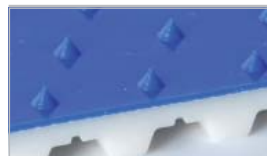
**Correas dentadas****HabaSYNC®**

- Correas dentadas de alto rendimiento Habasit recubiertas con cone top, u otras estructuras
- Tipos de TPU resistentes a la abrasión y la hidrólisis disponibles

- Movimiento sincronizado y posicionamiento preciso de productos
- Ideal para el procesamiento de carne o para aplicaciones de empaquetado



## Bandas modulares de plástico HabasitLINK®

Esta matriz aplicación/banda no intenta ser exhaustiva y debe servir únicamente a modo de ejemplo para posibles soluciones. Para obtener una selección más detallada de materiales y bandas, póngase en contacto con su representante Habasit más cercano: [www.habasit.com](http://www.habasit.com)

		M6360 Flat Top	M5290/93 Radius Flush Grid	Flat Top M5065 de HYCLEAN	M5064 Nub Top	M5060 Flat Top	M5014 Nub Top	M5013 Cone Top	M5010 Flat Top	M3840 Radius Flush Grid	M2585	M2540 Radius Flush Grid	M2533 Flush Grid	M2510 Flat Top	M2514 Nub Top				
		Paso de 2 1/5" recto	Paso de 2" en espiral	Paso de 2" recto	Paso de 2" recto	Paso de 2" recto	Paso de 2" recto	Paso de 2" recto	Paso de 2" recto	Paso de 1 1/5" curvilíneo	Paso de 1" recto	Paso de 1" curvilíneo	Paso de 1" recto	Paso de 1" recto	Paso de 1" recto				
<b>Aplicaciones</b>	<b>Carne (vacuno y cerdo)</b>	Matanza / Evisceración				•			•										
		Líneas de corte / deshuesado	•				•		•	•									
		Recogida de huesos	•				•		•	•									
		Alto impacto / descarga rampa	•																
		Líneas de recorte / preparación			•		•			•					•	•			
		Línea de asaduras / pulmones					•												
		Líneas de pellejos	•							•		•							
		Líneas de empanado																	
		Freidoras																	
		Refrigeración/Congelación (espirales)		•			•			•	•		•	•					
		Líneas de pezuñas / piernas	•								•								
		Transporte general			•	•	•	•		•	•		•		•	•			
		Detector de metales					•			•					•				
		Rebanado					•									•			
		Líneas de empaquetado					•				•				•	•			
		Báscula de comprobación													•				
		Retractilado											•		•				
	Manipulación de cajas y cajones					•				•	•		•	•					
	Empaquetado					•				•	•		•	•					
	<b>Aves (Pollo y pavo)</b>	Aves vivas	•							•									
		Matanza / Evisceración					•	•	•	•					•	•			
		Despellejamiento				•	•	•	•	•				•	•				
		Líneas de corte / deshuesado / recorte			•	•	•	•		•							•		
		Refrigerador-descarga	•				•			•									
		Líneas de asaduras / plumas								•									
		Recolgado / acumulación de aves																	
		Líneas de empanado																	
		Clasificación			•		•	•	•	•					•	•			
Refrigeración/Congelación (espirales)			•						•	•		•	•						
Transporte general		•		•	•	•	•			•		•		•	•				
Detector de metales					•			•					•	•					
Báscula de comprobación																			
Retractilado											•		•						
Empaquetado					•				•	•	•	•	•						
Manipulación de cajas y cajones					•				•	•		•	•						



**Los servicios globales son fundamentales para el enfoque de la solución de bandas transportadoras y correas de transmisión de Habasit.**

**Como colaboradores comprometidos con nuestros clientes, nos entregamos a compartir nuestros conocimientos y proporcionar un servicio técnico completo.**



### **Asesoramiento y soporte técnico global**

Habasit ofrece el mejor servicio técnico y de asesoramiento del mercado de bandas transportadoras y correas de transmisión. Todo gira entorno a nuestros clientes. Cada filial tiene sus propios expertos en bandas y correas.

El equipo Habasit está orgulloso de ofrecer los más altos niveles de servicio técnico y productos de primera calidad, apreciados por el mercado global durante más de 60 años.

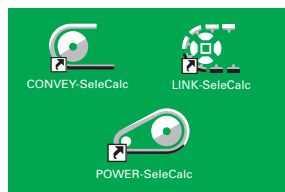

### **Asistencia con la selección y el cálculo de bandas transportadoras y correas de transmisión**

Seleccionamos y calculamos la banda o correa más apropiada para su aplicación específica. Con nuestro avanzado programa de selección y cálculo de productos Habasit "SeleCalc" puede hacerlo usted mismo. Para pedirlo gratuitamente, llame a su representante Habasit más cercano o póngase en contacto con: [info@habasit.com](mailto:info@habasit.com).



### **Servicios de fabricación, ensamblaje e instalación local para una reacción rápida**

Fabricamos bandas y correas sin fin o ensamblamos bandas modulares o cadenas en nuestras propias plantas o bien in-situ, directamente en su máquina o sistema. Habasit cuenta con más de 30 empresas afiliadas en todo el mundo, cada una de ellas con sus propias instalaciones de inventario, fabricación, ensamblaje y servicio técnico. Junto con nuestras oficinas de representación y numerosos distribuidores cualificados podemos reaccionar rápidamente, de forma competente y fiable para satisfacer todas sus demandas.



### **Programas de formación para los clientes**

Habasit ofrece programas de formación y suministra herramientas de apoyo para garantizar el uso óptimo de nuestros productos y prolongar sus ciclos de vida. Los cursos de formación en fabricación, instalación, ensamblaje, mantenimiento y reparación de bandas y correas tienen lugar en las plantas de Habasit o en sus propias instalaciones.



### **Análisis, inspecciones y control de bandas y correas y propuestas de optimización de procesos**

Organizamos y nos encargamos del mantenimiento de las bandas y correas, inspecciones, análisis y estudios para sus instalaciones. Si lo desea, también colaboramos con usted para desarrollar propuestas de optimización, p. ej. para conseguir un valor añadido de la maquinaria o rendimiento del proceso.



### **Asistencia de diseño para soluciones personalizadas**

Habasit cree en la cooperación. Nuestro equipo de ingenieros trabajará en estrecha colaboración con los suyos en el desarrollo del diseño, preferentemente a partir de una etapa muy temprana. Nosotros lo recomendamos especialmente para los proyectos que incluyen nuevas tecnologías o modificaciones y adaptaciones a gran escala.





### Los clientes vienen primero

En Habasit somos conscientes de que nuestro éxito depende de su éxito. Por esta razón, ofrecemos soluciones y no tan sólo productos, y colaboración, no tan sólo ventas.

Desde su fundación en 1946, Habasit ha hecho cobrar vida esta comprensión de las necesidades del cliente cada día y en cada aplicación.

Por este motivo somos hoy el N° 1 en bandas transportadoras y correas de transmisión.

En todo el mundo.

Aprenda más en [www.habasit.com](http://www.habasit.com)

### Comprometidos con la innovación

Habasit se dedica plenamente al desarrollo continuo de soluciones innovadoras y de valor añadido. Más del 3% de nuestra plantilla se dedica exclusivamente a la I+D. La inversión anual en este área supera el 8% de la cifra de negocio.

### Certificada para la calidad

Ofrecemos los más altos niveles de calidad no sólo en nuestros productos y soluciones sino también en el trabajo diario de nuestros empleados. Habasit AG está certificado según ISO 9001:2000.



### Gama de productos líder en el mundo

Habasit ofrece la selección más amplia de correas, bandas transportadoras y de procesamiento, y productos complementarios en la industria. Nuestra respuesta a cualquier tipo de demanda es, nada más y nada menos que una solución específica y a medida.

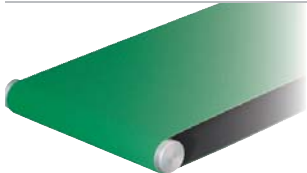

Bandas transportadoras y de procesamiento de tejido  
**HabaFLOW®**

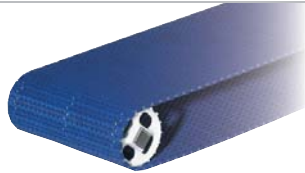

Bandas modulares de plástico  
**HabasitLINK® /KVP®**

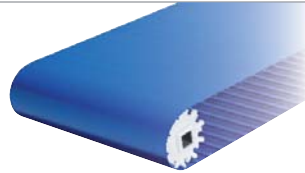

Bandas de accionamiento positivo  
**Habasit Cleandrive™**



Correas de transmisión  
**HabaDRIVE®**



Correas dentadas  
**HabaSYNC®**



Cadenas (cadenas de tira y flexibles)  
**HabaCHAIN®**



Cintas para máquinas

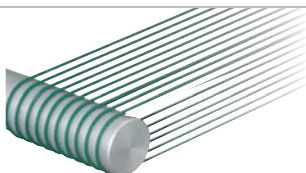

Correas redondas



Correas sin costura

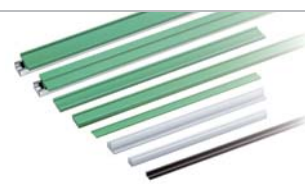

Perfiles, guías, guías de desgaste  
**HabiPLAST®**



Dispositivos de fabricación (dispositivos de empalme)



Motorreductores, motores eléctricos control de movimiento

**Alemania**

Habasit GmbH  
Eppertshausen  
Tel: +49 6071 969 0  
www.habasit.de

**Austria**

Habasit GmbH, Wien  
Tel: +43 1 690 66  
www.habasit.at

**Bélgica**

Habasit Belgium N.V., Zaventem  
Tel: +32 2 725 04 30  
www.habasit.be

**Canadá**

Habasit Canada Ltd., Oakville  
Tel: +1 905 827 4131  
www.habasit.ca

**China**

Habasit East Asia Ltd., Hong Kong  
Tel: +852 2145 01 50  
www.habasit.com.hk

Habasit (Shanghai) Co., Ltd.

Shanghai  
Tel: +8621 5488 1228  
Tel: +8621 5488 1218  
www.habasit.com.hk

**España**

Habasit Hispanica S.A.,  
Barberà del Vallès  
Tel: +34 93 719 19 12  
www.habasit.es

**Estados Unidos**

Habasit America  
Conveyor belts, power  
transmission belts, gearmotors  
Suwanee, Georgia  
Tel: +1 800-458-6431  
www.habasitamerica.com

**Habasit America**

Seamless belts, timing belts  
Middletown, Connecticut  
Tel: +1 860 632 2211  
www.seamlessbelts.com  
www.habasync.com

**Francia**

Habasit France S.A.S., Mulhouse  
Tel: +33 389 33 89 03  
www.habasit.fr

**Hungría**

Habasit Hungária Kft., Esztergom  
Tel: +36 33 510 610  
www.habasit.hu

**India**

Habasit-lakoka Pvt. Ltd., Coimbatore  
Tel: +91 422 262 78 79  
www.habasitlakoka.com

**Italia**

Habasit Italiana SpA  
Customer Care:  
Tel: 199 199 333  
Internacional: +39 0438 911444  
www.habasit.it

**Japón**

Habasit Nippon Co. Ltd., Yokohama  
Tel: +81 45 476 03 71  
www.habasit.co.jp

**Noruega**

Habasit Norge A/S, Oslo  
Tel: +47 81 55 84 58  
www.habasit.no

**Nueva Zelanda**

Habasit Australasia Ltd., Hornby  
Tel: +64 3348 5600  
www.habasit.co.nz

**Países Bajos**

Habasit Netherlands BV, Nijkerk  
Tel: +31 33 24 72 030  
www.habasit.nl

**Polonia**

Habasit Polska Sp. zo.o.,  
Dąbrowa Górnicza,  
Tel: +48 32 639 02 40  
www.habasit.pl

**Reino Unido e Irlanda**

Habasit Rossi (UK) Ltd., Silsden  
Tel: +44 870 835 9555  
www.habasitrossi.co.uk

**Rumania**

Habasit Import/Export Romania SRL,  
Bucuresti,  
Tel: +40 21 323 95 65  
www.habasit.ro

**Rusia**

OOO Habasit Ltd., St. Petersburg  
Tel: +7 812 325 40 82  
www.habasit.ru

**Singapur**

Habasit Far East Pte. Ltd., Singapur  
Tel: +65 6862 55 66  
www.habasit.com.sg

**Suecia**

Habasit AB, Hindas  
Tel: +46 301 226 00  
www.habasit.se

**Suiza**

Habasit GmbH, Reinach  
Tel: +41 61 577 51 00  
www.habasit.ch

**Taiwan**

Habasit Rossi (Taiwan) Ltd.  
Taipei Hsien  
Tel: +886 2 2267 0538  
www.habasit.com.tw

**Turquía**

Habasit Kayis San. Ve Tic. Ltd. Sti.  
Yenibosna - Bahcelievler - Istanbul  
Tel: +90-212-654 94 04  
www.habasit.com.tr

**Ucrania**

Habasit Ukraina, Vinnica  
Tel: +38 0432 58 47 35  
www.habasit.ua

**Rossi** es uno de los mayores fabricantes de reductores, motorreductores, motores eléctricos normales y con freno y variadores electrónicos de velocidad en Europa y es una empresa del Grupo Habasit.

**Rossi S.p.A.**

Via Emilia Ovest 915/A  
41100 Modena – Italia  
Teléfono: +39 059 33 02 88  
www.rossi-group.com  
info@rossi-group.com

**Oficinas centrales**

Habasit AG  
CH-4153 Reinach-Basel  
Teléfono ++41 61 715 15 15  
Fax +41 61 715 15 55  
E-mail: info@habasit.com  
www.habasit.com

**Copyright Habasit AG**

Sujeto a modificaciones

Impreso en Suiza

Datos de publicación:

2030BRO.FOD-es0410HQR